



MINOLTA

RIVA™

ZOOM

140EX

La fotocamera compatta con
zoom 140mm, facile da usare ed
eccezionalmente bella.



PICCOLA ED EVOLUTA CON UN DESIGN TRA I PIU' BELLI DELLA SUA CATEGORIA.

Ma tutto ciò è niente rispetto alle sensazioni che proverete impugnando la nuova Riva Zoom 140EX. La fotocamera più compatta nella sua categoria, dalle prestazioni grandiose, piacevole da usare e dallo stile squisito. Grazie al suo obiettivo zoom di grande portata 38-140mm (3,7x) potrete comporre e creare immagini finora possibili solo per un professionista, ma avvalendovi di tutta la facilità offerta da una compatta. Alta tecnologia e stile si fondono in questa eccezionale compatta. Rivestimento metallico di alta qualità, obiettivo asferico, AF passivo e selezione programmata in base al soggetto: la nuova Riva Zoom 140EX è la compatta più completa che potrete mai possedere.

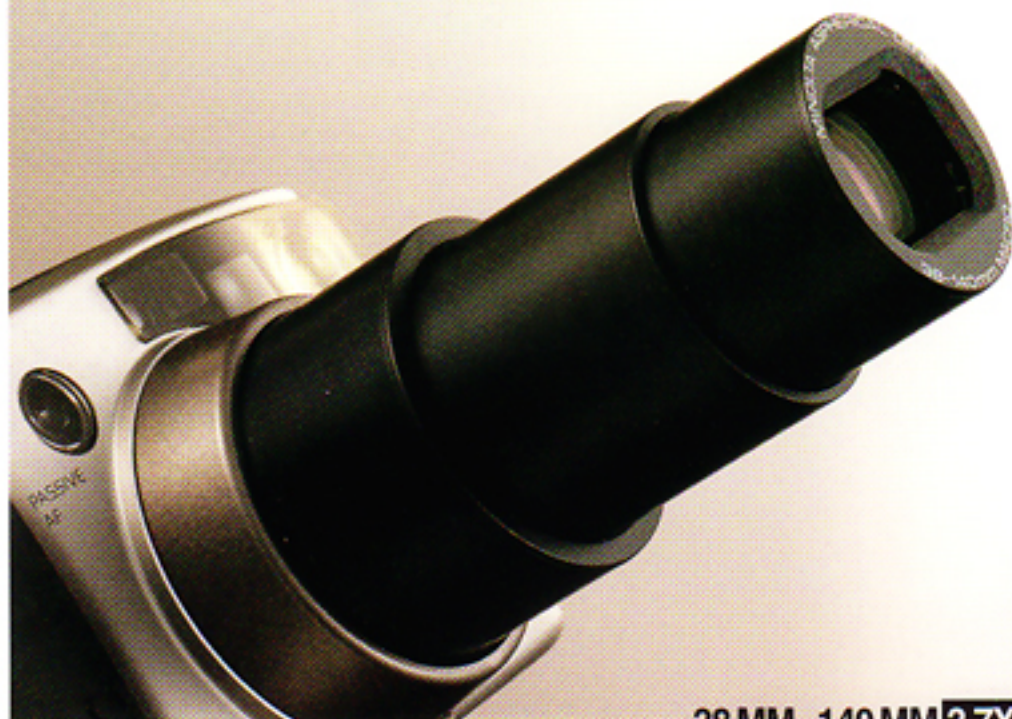

38 MM - 140 MM **3,7X ZOOM**

OBIETTIVO ZOOM 38-140mm

LA FOTOGRAFIA ASSUME UNA NUOVA IDENTITA'

Un tempo accessibile ai soli professionisti, oggi il mondo degli zoom più sofisticati si apre a tutti gli appassionati. Con la nuova Riva Zoom 140mm, la vostra capacità di osservare, comporre e creare può realizzarsi appieno grazie alla sua facilità di impiego. La potente capacità di ingrandimento 3,7x del suo obiettivo zoom vi consentirà di scattare fotografie grandiose o zoomare e mettere a fuoco il vostro soggetto facendone risaltare anche i dettagli più difficili da riprendere. Comunque la utilizzate, la Riva Zoom 140EX vi garantirà sempre risultati nitidi e perfetti grazie al suo obiettivo di alta qualità e al sistema di messa a fuoco di massima precisione.





38mm

Z O O M

140mm

PREMETE SEMPLICEMENTE UN PULSANTE PER AVERE LA MASSIMA CREATIVITA'

Con la selezione programmata in base al soggetto, adattare la scena che volete riprendere al soggetto è facile come premere un pulsante. Fotografate liberamente in automatico completo, o premete semplicemente il pulsante della selezione programmata in base al soggetto per la massima creatività.



Impostazione completamente automatica
Selezione programmata in base al soggetto

Impostazione completamente automatica

Lasciate semplicemente la Riva Zoom 140EX impostata sul completo automatismo: tutte le operazioni della fotocamera saranno eseguite automaticamente. La perfetta riuscita delle fotografie viene messa ora sulla punta di un vostro dito.

Impostazione Macro

E' l'impostazione più adatta per riprendere, con un ingrandimento 1/4x, i dettagli di soggetti di piccole dimensioni o complessi da fotografare, come ad esempio dei fiori. Su Macro potrete fotografare ad una distanza di appena 50cm dal soggetto.

Impostazione Ritratti

Ideale per riprendere fantastici ritratti. L'obiettivo zoomerà automaticamente per inquadrare a mezzo busto il soggetto prescelto.

Impostazione Ritratti Notturmi

Fotografando di notte, generalmente non è possibile riprendere le luci sullo sfondo. Con questa impostazione eviterete questo inconveniente e potrete riprendere lo scenario notturno mantenendo intatta la sua atmosfera.

Impostazione „Fotografami“

Questa speciale impostazione è stata studiata per le situazioni in cui si chiede ad altri di scattare una foto. Garantisce una perfetta messa a fuoco eliminando il rischio che lo sfondo diventi il punto focale.

Misurazione Spot

Offre la possibilità di effettuare una misurazione accurata quando desiderate impostare l'esposizione su una piccola parte della composizione. E' particolarmente adatta per fotografare in situazioni di luce fortemente contrastate, come ad esempio in controluce.







IL FLASH SE VI SERVE, SE NON VI SERVE, SE E' L'ULTIMA COSA A CUI VOLETE PENSARE

FLASH

Se fotografate in pieno controluce, o in luce diurna, se state fotografando per il semplice gusto di farlo, la Riva Zoom 140EX è sempre pronta a soddisfare le vostre esigenze. Grazie al flash zoom e ai suoi vari programmi flash la Riva Zoom 140EX sarà sempre il vostro collaboratore più prezioso.

 **Impostazione automatica del flash**
Con questa impostazione la Riva Zoom 140EX valuta automaticamente quando è necessario l'uso del flash e lo attiva di conseguenza. E' particolarmente utile fotografando in controluce.

 **Attivazione manuale del flash in luce diurna**

Fotografando in luce diurna, con questa impostazione potrete eliminare dal volto del soggetto ombre indesiderate, ad esempio quelle prodotte dalla tesa di un cappello.

 **Esclusione del flash**

E' ideale per fotografare in luoghi in cui è vietato usare il flash, come nei musei. Questa impostazione si rivelerà particolarmente adatta per fotografare in scarsità di luce, mantenendo inalterata la particolare atmosfera della scena.

FUNZIONI AMICHE E ACCESSORI OPZIONALI



Autoscatto

Fotografatevi con l'autoscatto. Avrete circa 10 secondi per mettervi in posa.



Avanzamento continuo della pellicola

Questa impostazione vi consente di scattare un fotogramma dopo l'altro semplicemente premendo e tenendo premuto il pulsante di scatto. La pellicola avanza ogni 1,2 secondi.



Doppie esposizioni

Sovrapponete due esposizioni su un unico fotogramma con l'impostazione Doppie esposizioni: divertitevi creando composizioni originali.



Comando a distanza

Il comando a distanza opzionale IR RC3 vi consente di fotografare senza impugnare la fotocamera e di disporre di un tempo illimitato per scattare. E' utile anche per eliminare il rischio che l'immagine risulti mossa.



Trasporto della pellicola completamente automatico

Caricate semplicemente la pellicola nella nuova Riva Zoom 140EX: la fotocamera imposterà automaticamente la corretta sensibilità DX e farà avanzare la pellicola, appena scattate, al primo fotogramma. La pellicola sarà riavvolta automaticamente non appena avrete scattato l'ultimo fotogramma. Se lo desiderate, potrete riavvolgere manualmente la pellicola in un qualunque momento.

Pannello indicatore LCD

L'ampio pannello LCD con indicazioni grafiche vi terrà, con una sola occhiata, costantemente informati sulle funzioni e le impostazioni della fotocamera.

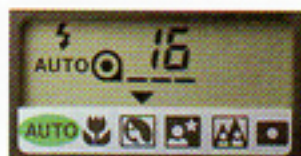

Compensazione dell'esposizione

+1.5 Fotografando in controluce, in presenza di pareti chiare o sulla neve, la compensazione dell'esposizione esclude il flash ed aumenta il valore espositivo di +1,5 EV per far risaltare i soggetti chiari sul bianco.



Funzione anti-occhi rossi

Con questa funzione è possibile ridurre il frequente inconveniente degli occhi rossi e dare ai soggetti un aspetto più naturale.

LA PIU' ALTA TECNOLOGIA NELLO SPAZIO PIU' RIDOTTO

Zoom ultracompatto di alta qualità

Grazie all'impiego di un basso numero di lenti, di cui cinque a superfici asferiche, la Riva Zoom 140EX ha centrato l'obiettivo di garantire immagini superiori ed esenti da distorsioni con un apparecchio ultracompatto. La particolare configurazione dell'obiettivo, estensibile in tre fasi, contribuisce a rendere ancora più snella la linea di questa fotocamera.

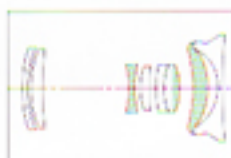

Superficie asferica dell'obiettivo



Obiettivo retrabile in tre fasi

Sistema di autofocus passivo con 660 punti di messa a fuoco

Le vostre immagini risulteranno sempre nitide e precise grazie ai 660 punti di messa a fuoco ed al sistema di autofocus passivo tipo reflex della Riva Zoom 140EX, che consente la massima precisione di messa a fuoco.



Originale sistema Minolta di misurazione TTF a doppio segmento integrato con lo zoom

Lo speciale e originale sistema Minolta di misurazione a doppio segmento attraverso il mirino (TTF) sincronizza il mirino zoom con il sistema ottico per garantire esposizioni corrette anche in situazioni di controllo e con qualunque lunghezza focale.

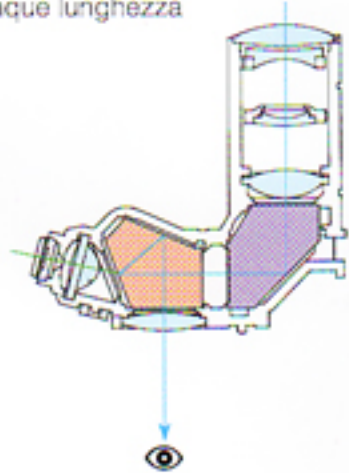

CARATTERISTICHE TECNICHE

TIPO DI APPARECCHIO: 35mm autofocus con otturatore centrale
OBIETTIVO: Obiettivo zoom elettrico 38-140mm (f/3,5-9,4); 8 elementi in 7 gruppi

MESSA A FUOCO
Tipo: Sistema AF esterno di tipo passivo
Portata: 38mm: da 0,8m all'infinito
 140mm: da 0,65m all'infinito
Impostazione Macro: da 0,5m all'infinito

SISTEMA DI ESPOSIZIONE
Tipo: Esposizione automatica programmata
Sistema di misurazione: Misurazione attraverso il mirino (TTF) integrata con lo zoom; misurazione in due segmenti
Portata (a 100 ISO): 38mm: 2,4-17 EV (1/3,5, 2,4 sec. - 1/16, 1/500 sec.)
 140mm: 4,5-17 EV (1/9,4, 4 sec. - 1/20, 1/315 sec.)

Compensazione esposizione: +1,5 EV
IMPOSTAZIONE SENSIBILITA' PELLICOLA: Impostazione automatica con pellicole da 25 a 3200 ISO con incrementi di 1 EV

TRASPORTO PELLICOLA
Tipo: Aggancio, avanzamento al primo fotogramma, trasporto e riavvolgimento automatici; arresto automatico del riavvolgimento, possibile attivazione manuale del riavvolgimento

SELEZIONE PROGRAMMATA IN BASE AL SOGGETTO: Impostazione Macro, Ritratti, Ritratti Notturni, Fotogrammi, Misurazione Spot

SISTEMA FLASH
Tipo: Incorporato nello zoom, attivazione automatica del flash con funzione anti-occhi rossi

Portata:

| | ISO 100 | ISO 400 |
|--------|------------|------------|
| 38 mm | 0,8-5,5 m | 0,8-11,0 m |
| 140 mm | 0,65-3,1 m | 0,65-6,2 m |
| Macro | 0,5-3,8 m | 0,5-7,6 m |

Impostazione: Flash automatico, attivazione manuale in luce diurna, esclusione flash, compensazione flash
 4 sec. circa

Tempo di ricarica: 4 sec. circa
TRASPORTO PELLICOLA/SCATTO
Autoscatto: Con 10 sec. di ritardo circa
Trasporto continuo: 1 fotogramma ogni 1,2 sec.
Esposizioni multiple: 2 fotogrammi
Comando a distanza: Tipo a scheda; 2 impostazioni (scatto immediato e scatto ritardato); portata: 6m

ALIMENTAZIONE: 2 batterie al litio (CR123A) da 3 volt
PRESTAZIONI BATTERIE: 23 rullini circa (secondo i metodi di controllo standard Minolta con pellicole da 24 pose e uso del flash nel 50% delle esposizioni)

DIMENSIONI (l x a x p): 133 x 70,5 x 59mm
PESO (batterie escluse): 315g

Le caratteristiche e gli accessori indicati sono basati sulle informazioni più recenti disponibili al momento della stampa e possono essere sottoposte a modifica senza alcun preavviso.

Minolta Co., Ltd.

Minolta GmbH
 Minolta France S.A.
 Minolta (UK) Limited
 Minolta Austria Gesellschaft m. b. H.
 Minolta Camera Benelux B.V.
 Belgium Branch
 Minolta (Schweiz) AG
 Minolta Svenska AB
 Finland Branch
 Minolta Portugal Limitada
 Minolta Hong Kong Limited
 Minolta Singapore (Pte) Limited
 Minolta Corporation
 Head Office
 Los Angeles Branch
 Minolta Canada Inc.
 Head Office
 Vancouver Branch

3-13, 2-Chome, Azuchi-Machi, Chuo-Ku, Osaka 541, Japan

Kurt-Fischer-Straße 50, 22923 Ahrensburg, Germany
 365-367 Route de Saint-Germain, 79420 Carrières-sur-Seine, France
 Rooksley Park, Precedent Drive, Rooksley, Milton Keynes, MK 13 8HF, England
 Amalienstraße 59-61, 1131 Wien, Austria
 Zonnebaan 39, P.O. BOX 1364, 3626 BJ Maarssenbroek, The Netherlands
 Kottchaesteinweg 38, B-2930 Aartselaar, Belgium
 Riedstraße 6, 8653 Dietikon-Zürich, Switzerland
 Albygatan 114, P.O. Box 9085, S-17109 Solna, Sweden
 Niitykatu 6, PL 37 SF-02201 Espoo, Finland
 Rua Afonso Lopes Velho 55-B P-1700 Lisboa, Portugal
 Room 208, 2/F, Eastern Center, 1065 King's Road, Quarry Bay, Hong Kong
 10, Teban Gardens Crescent, Singapore 2260

101 Williams Drive, Ramsey, New Jersey 07446, U.S.A.
 11150 Hope Street Cypress, CA 90630, U.S.A.

369 Britannia Road East, Mississauga, Ontario L4Z 2H5, Canada
 105-3850 Jacobs Road, Richmond, B.C. V6V 1Y6, Canada

